

Automatizare poartă batantă

LINO

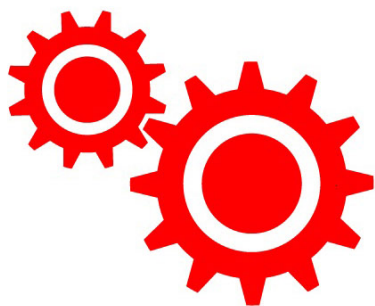

LINOMATIK

Cuprins

1. Instrucțiuni de siguranță	1
Reguli de siguranță	2
Întreținere	2
2. Gestionarea deșeurilor	2
3. Declarație de conformitate:	3
4. Utilizarea automatizării	3
5. Date tehnice	4
6. Instalarea	5
7. Întreținere programată	9
8. Manevre de urgență	9
9. Programare placă de bază CA 130	10
Stare inițială	13
Învățarea automată a transmțătorilor:	19
Detecția obstacolelor	19
Meniul de bază pentru programare	15
13. Certificat de conformitate placă de bază	25

1. Instrucțiuni de siguranță

Vă mulțumim pentru achiziționarea acestui produs. Motorul electromecanic LINO 300-400-600 a fost produs pentru fiabilitate și calitate ridicată. Acest manual vă va oferi informații care ar putea fi necesare pentru a instala motorul de viteză, asigurând performanțe de lungă durată și pentru a vă proteja siguranța.

Oricum, atenția este indiscutabilă și nimic nu este mai bun decât prevenirea accidentelor. Produsele sunt conforme cu regulile și legile în vigoare la momentul fabricării.

 Acest manual este conceput exclusiv pentru expertul de instalare specializat în criteriile de construcție și echipament pentru a ajuta la protecția împotriva accidentelor în instalarea și utilizarea porții; ușă și automatizarea acestor porți (respectați regulile și legile în vigoare).

 La finalizare, instalatorul ar trebui să elibereze consumatorului final un manual de instrucțiuni în conformitate cu EN 12635.

 Înainte de a începe instalarea, instalatorul trebuie să furnizeze o analiză a identificării și gestionării riscurilor conform standardelor EN 12453 și EN 12445.

 Toate cablurile diferitelor componente electrice conectate la automatizare (de exemplu, fotocelule, lumini intermitente, tastaturi etc.) trebuie să fie efectuate în conformitate cu EN 60204-1 și cu modificările aduse punctului 5.2.2 din EN 12453.

 Este interzisă efectuarea oricărei reparații sau ajustări a echipamentului dacă nu ați luat toate măsurile de precauție necesare pentru a evita posibilele accidente (exemplu: alimentarea cu energie electrică deconectată, blocul motorului). Toate mecanismele în mișcare trebuie să fie dotate cu protecție adecvată.

 Conducta de alimentare trebuie să fie protejată pentru curentul maxim în starea rotorului blocat, conform legilor guvernamentale.

 Montați motorul de transmisie pe porți care respectă EN 12604.

 Efectuați măsurarea rezistenței dezvoltate de motorul de angrenare și luați pașii corespunzători conform EN 12445.

 Poziționarea fotocelulelor: Aceste dispozitive de siguranță trebuie instalate la o înălțime care să nu depășească 70 cm față de sol și la distanță de mișcarea podelei a ușii de cel mult 20 cm. Funcționarea lor corectă a fotocelulelor trebuie verificată la sfârșitul instalării conform secțiunii 7.2.1 din EN12445.

 Mențineți controalele de activare a automatizării la îndemâna copiilor. Comenzile trebuie instalate la o înălțime minimă de 1,5 m deasupra solului și în afara domeniului de acțiune al pieselor în mișcare, cum ar fi poarta.

 Toate acțiunile de activare trebuie executate numai în punctele de unde automatizarea este pe deplin vizibilă.

 Operați telecomanda numai în vederea automatizării.



Depozitați cu atenție acest manual într-un loc potrivit pentru toți oamenii interesați.

Orice modificare neautorizată și arbitrară a acestui produs eliberează compania și orice răspundere care rezultă din deteriorarea sau rănirea unor lucruri, persoane sau animale.

Nerespectarea reglementărilor și a standardelor de siguranță enumerate aici eliberează compania de orice răspundere care rezultă din deteriorarea sau rănirea unor lucruri, persoane sau animale.

Automatizarea trebuie cuplată la o placă de comandă echipată cu reglare a cuplului care asigură o siguranță anti-sfărâmare, așa cum este descrisă în EN 12453 - EN 12445.

Reguli de siguranță

În timpul instalării și a folosiri trebuie să urmați următoarele reguli de siguranță

- Distanța de siguranță
- Mecanisme în mișcare
- Nu instalați automatizarea de poartă în prezența unui gaz inflamabil.
- Posibilitate de șoc electric!
- Folosiți mănuși!
- Folosiți ochelari de protecție atunci când sudați

Întreținere



Toate reparațiile trebuie făcute de către personal calificat.



Înainte de fiecare intervenție, scoateți alimentarea prin comutator și blocați-o în această poziție



Echipamentul trebuie menținut astfel încât să se păstreze condițiile care să asigure o funcționare sigură și eficientă



Utilizați întotdeauna piese de schimb originale



Nu efectuați intervenții care să modifice aparatul.



Echipamentul modificat necesită o nouă marcă CE



Setările operatorului trebuie să fie efectuate de personal calificat, în conformitate cu regulile de referință. În timpul acestor operațiuni, se asigură prezența a doi operatori pentru siguranță.

2. Gestionarea deșeurilor

Trebuie să eliminați materialele în conformitate cu reglementările în vigoare. Toate materialele trebuie împărțite pe tipuri (cupru, aluminiu, plastic, piese electrice etc.) și apoi reciclate în mod corespunzător.

3. Declarație de conformitate:

Este în conformitate cu Directiva privind mașinile 39/89 / CE și după modificarea acesteia.

Este în conformitate cu următoarea directivă CE:

Compatibilitate electromagnetică Directiva 89/336 / CEE și următoarele modificări.

Directiva 73/23 / CEE privind tensiunea joasă și modificarea ulterioară.

Au fost aplicate următoarele norme armonizate:

EN292 / 1/2, EN 294, EN60335-1, UNI EN 12453 și ce se aplică EN12445-2000.

4. Utilizarea automatizării

Motoreductorul LINO 300-400-600 a fost proiectat și construit pentru deschiderea porților cu max. 300 kg. Atu Tech Srl nu își asumă nici o responsabilitate pentru alt scop decât cel furnizat de motoreductorul LINO 300-400-600. Deoarece automatizarea poate fi pusă în mișcare prin intermediul butonului sau prin telecomandă, este esențial să se verifice frecvent eficiența perfectă a tuturor dispozitivelor de siguranță. Se recomandă verificarea periodică (la fiecare șase luni) a reglajului de frecare electronică a căruia trebuie să fie echipată placa electronică de comandă.

Verificare preliminară

- 1 - Citiți cu atenție instrucțiunile din acest manual.
- 2 - Asigurați-vă că poarta are o structură destul de solidă și că nu există puncte de frecare în mișcarea ei.
- 3 - Asigurați-vă că frâna este echilibrată corespunzător, chiar și după instalarea motorului cu roți dințate.
- 4 - Verificați dacă instalația electrică este în conformitate cu caracteristică cerută de motorul angrenajului.

5. Date tehnice

Model	LINO300	LINO400	LINO600
Alimentare	220-230 Vac	220-230 Vac	220-230 Vac
Curent absorbit	1,2 Amperi	1,2 Amperi	1,2 Amperi
Condensator	8,0 μ Farad	8,0 μ Farad	8,0 μ Farad
Putere	180W	180W	180W
RPM	1400 RPM	1400 RPM	1400 RPM
Cursa	300mm	400 mm	600 mm
Protectie termică	150 °	150 °	150 °
Viteza	0,018 m/s	0,018 m/s	0,018 m/s
Timp de deschidere	17	22	33
Forță	2200 N	2200 N	2200 N
Temperatură	-25 + 60 ° C	-25 + 60 ° C	-25 + 75 ° C
Tip funcționare	Melc	Melc	Melc
Greutate maxima per foaie	300 kg	300 kg	300kg
Lungime maximă pe foaie	3 Metri	4 Metri	5 Metri
Nivel protecție	IP43	IP43	IP43
Ciclu de functionare	35%	35%	35%

6. Instalarea

- A – Suport stalp
- B – Suport poarta
- C – Cheie deblocare
- D – Tija telescopica

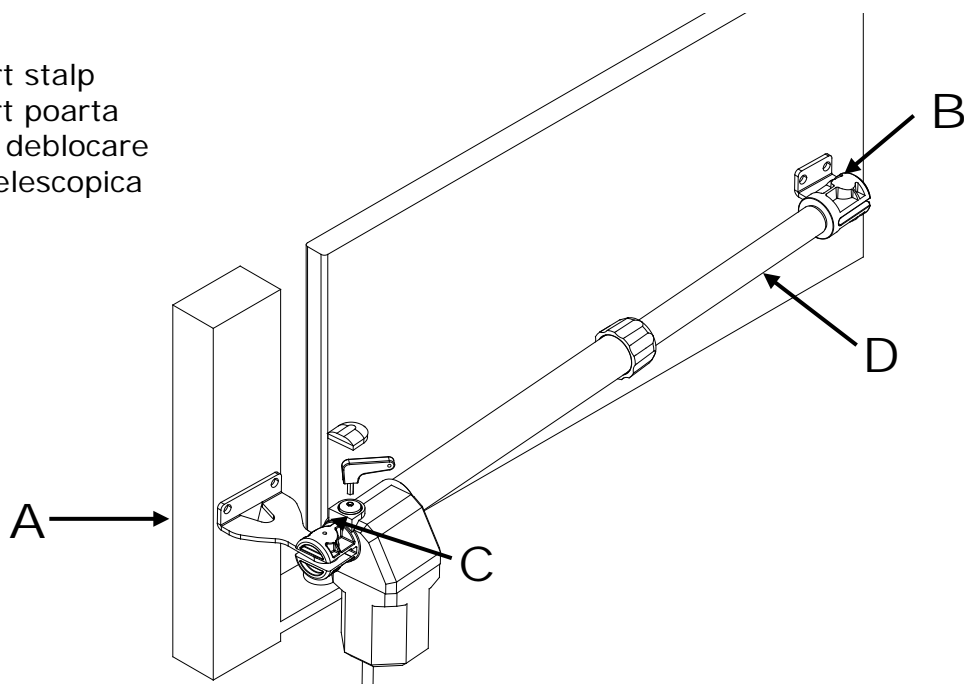

FIG 1

Pentru o bună instalare a motoarelor LINO 300/400/600, urmați aceste instrucțiuni:

1 - Deschideți cutia și scoateți motorul de transmisie. Asigurați-vă că nu a fost deteriorat în timpul transportului.

2 - Asigurați-vă că foaia de poarta este perfect orizontală.

3 - Așezați motorul angrenajului înclinat la aproximativ 1 ° sub linia orizontală. Asta ajută ca apa de ploaie să se scurgă în direcția potrivită

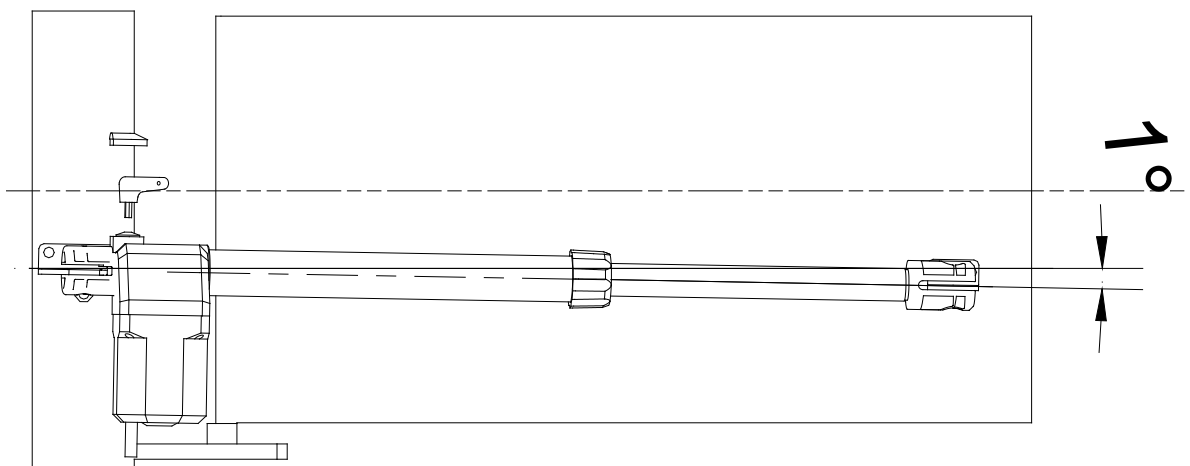

FIG 2

4- Fixați placa suport A pe stâlpul de lângă foaia de poarta, luând în considerare măsurile prezentate în tabelul din următoarea pagină. Nu uitați înclinația.

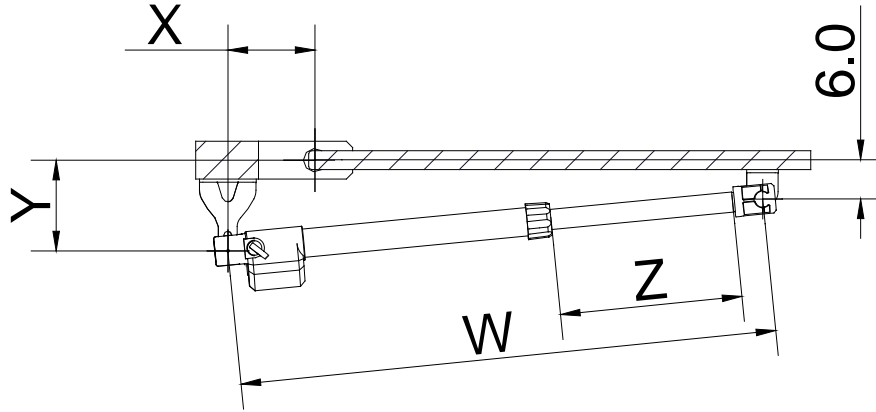
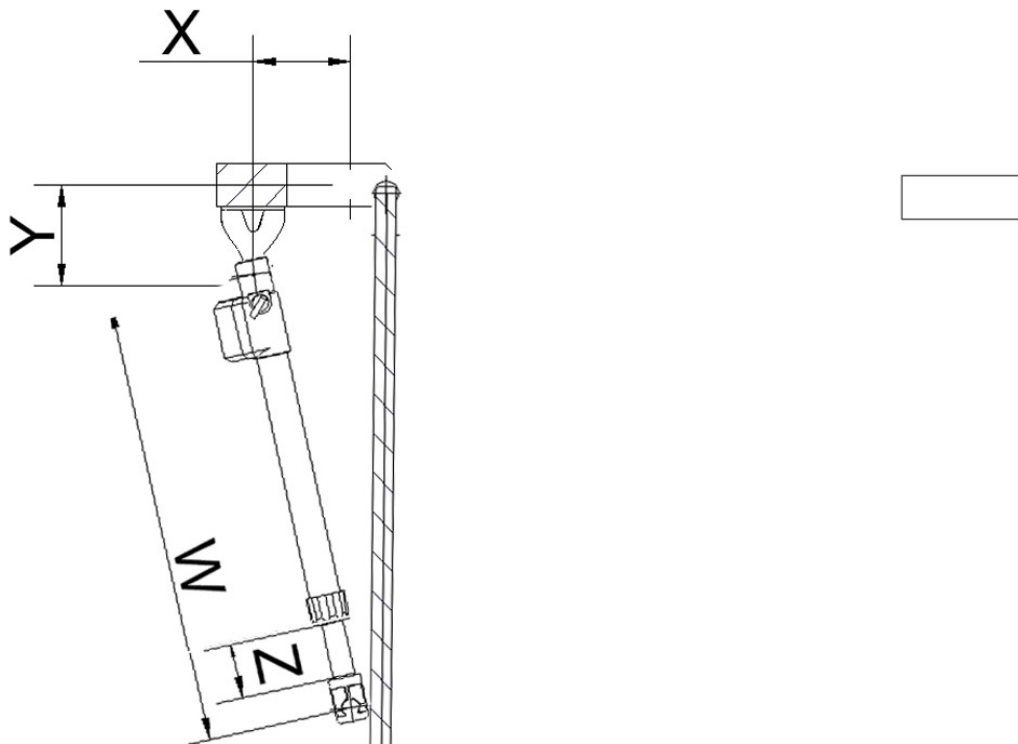

FIG 3

5 - Montați motorul angrenajului pe placa de susținere A și fixați-l cu un șurub.

6 - Cu foaia de poartă DESCHISA, rotiți și glisați tija telescopică D, până la sfârșitul cursei (inchis, distanța Z trebuie să fie minimă.).



7 – Tija telescopică D se misca o poziție la 1 rotire completă de 360°.
Vezi fig. de mai jos

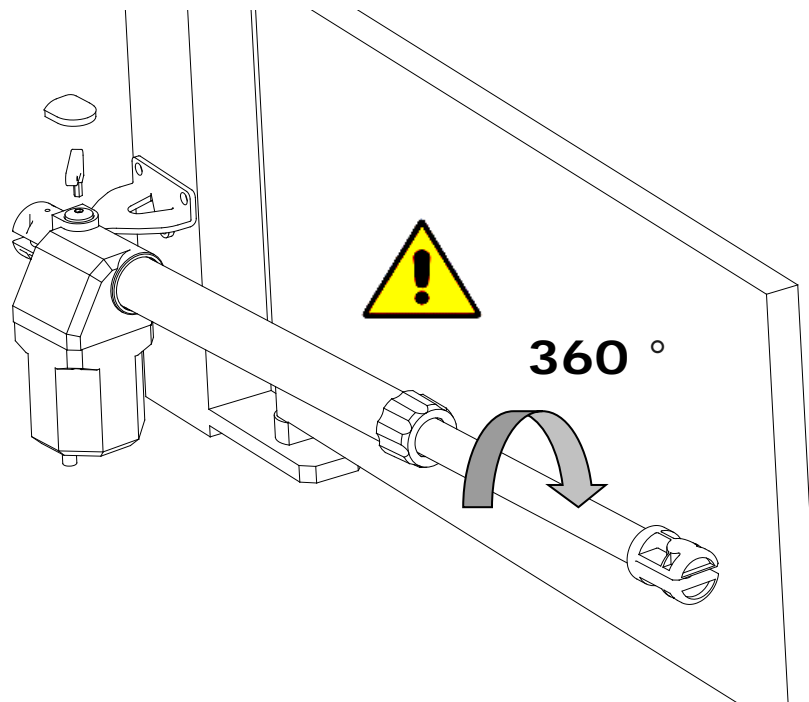

FIG 4

8 – Amplasați suportul B în capătul tijei telescopice D, în timp ce poarta este **DESCHISA**. (astfel tija telescopică va fi în punctul maxim și nu trebuie să mai instalați limitatori mecanici de final de cursă).

Fixați apoi suportul pe poartă. Țineți cont de înclinația necesară de la punctul 3.

9. Urmăți aceiași pași pentru următorul motor.

10. Faceți conexiunile electrice pentru dispozitivele de siguranță

11. Fixați capacul șurubului de deblocare (C).

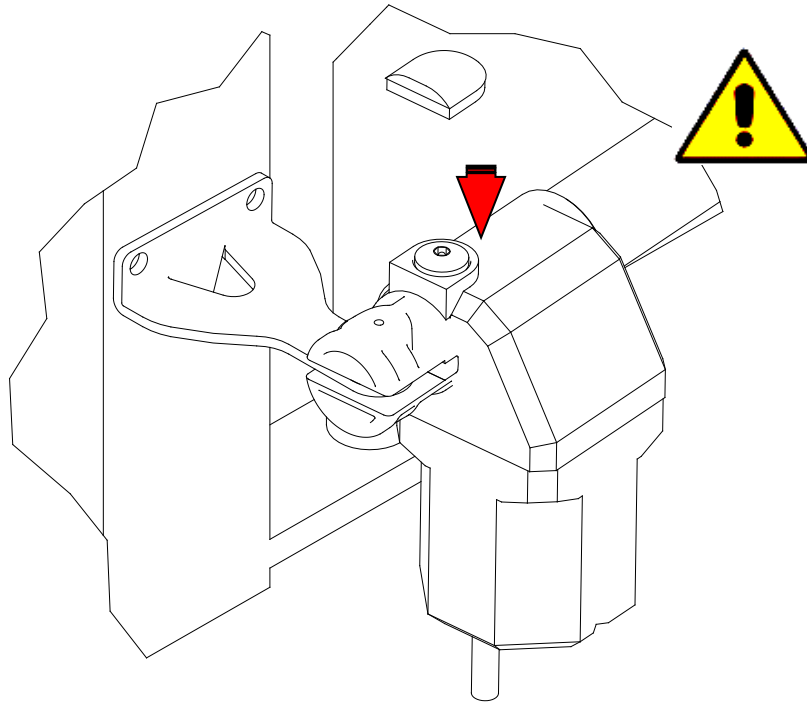

FIG 5

MOTOR	ROTATIE 95 °				ROTATIE 120 °			
	W	X	Y	Z	W	X	Y	Z
LINO 300	922	140	140	378	922	160	120	378
LINO 400	1122	145	145	478	1122	170	110	478
LINO 600	1532	280	280	678	1532	310	120	678

7. Întreținere programată

DESCRIERE	FRECVENTA	DE CATRE	OPERATIUNE
Curățarea fotocelulelor	Lunar	Operator	Curațare cu cârpa
Controlul balamalelor și suporturilor de poartă, echilibrarea porții	Anual	Operator	Verificați starea sudurilor și coroziunea. Desfaceți motorul și verificați echilibrarea și eventualele puncte de frecare.
Controlul sensibilității la frecare electronică (reglarea cuplului) a plăcii de control.	Bi-anual	Tehnician	Verificați ajustarea cuplului conform descrierii din EN 12453 - EN 12445
Monitorizarea dispersiei curente	Anual	Tehnician	Verificați dacă dispersia curentului este mai mică de 7,5 A
Controlul semnalelor	Bi-anual	Operator	Verificați dacă semnalul de avertizare de siguranță este complet și intact

8. Manevre de urgență

Pentru blocarea și deblocarea manuală a ușii acționați cu cheia furnizată de șurubul C (Vezi fig 1-6).

- 1 - Scoateți capacul de protecție
- 2 - introduceți cheia în alocarea scaunului ca în figura 1
- 3 - Rotiți cheia în sensul săgeții spre partea superioară a motoreductorului pentru a debloca blocul opus

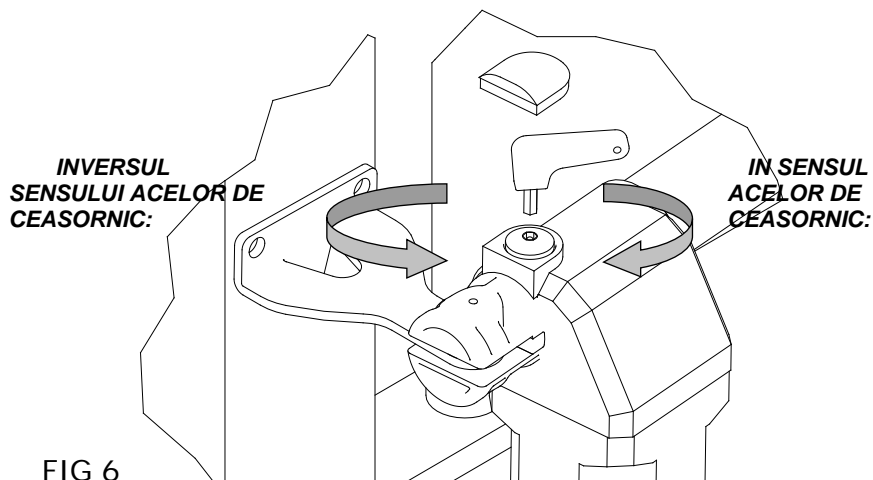











FIG 6



9. Programare placă de bază CA 130

Important: Citiți cu atenție acest manual înainte de instalare. Acest manual este parte integrantă a produsului dvs., păstrați-l drept referință.

Atentie:

-  Mai întâi, verificați dacă acest produs este potrivit pentru instalare.
-  Citiți cu atenție caracteristica tehnică înainte de instalare.
-  Instalarea acestei unități de comandă trebuie efectuată în mod corespunzător de către instalatori calificați, în conformitate cu regulile și reglementările din țara de instalare.
-  Este obligatoriu să faceți întreținere periodică la fiecare 6 luni.
-  Întreținerea sau repararea trebuie efectuată de tehnicieni calificați.
-  Opriți alimentarea înainte de întreținere sau reparații.
-  Acest dispozitiv este destinat automatizării porților, este recomandată orice altă aplicație.
-  Nerespectarea regulilor poate provoca daune grave oamenilor, animalelor, lucrurilor.
-  Producătorul își asumă toate responsabilitățile pentru respectarea necorespunzătoare a regulilor.
-  Nu lăsați această unitate de control nesupravegheată sau unde copiii pot ajunge.

Verificare preliminară: Înainte de a instala această unitate de control:

-  Verificați dacă toate dispozitivele conectate respectă caracteristicile tehnice menționate în tabelul următor.
-  Verificați dacă este instalat un întrerupător de viață și de viață corespunzător.
-  Verificați dacă cablurile care compun instalația sunt potrivite pentru aceasta.

Specificatii tehnice	
Alimentare	230Vac +/- 10%
Consum	800mW (stand-by)
Iesire de alimentare auxiliara	12Vdc, 400mA
Iesire yala electromagnetica	12Vac, 1A
Iesiri motor	230Vac, 750W
Iesire sirena	230Vac, 100W
Iesire lampa de veghe	230Vac, 100W
Temperatura de operare	-5 +60°C

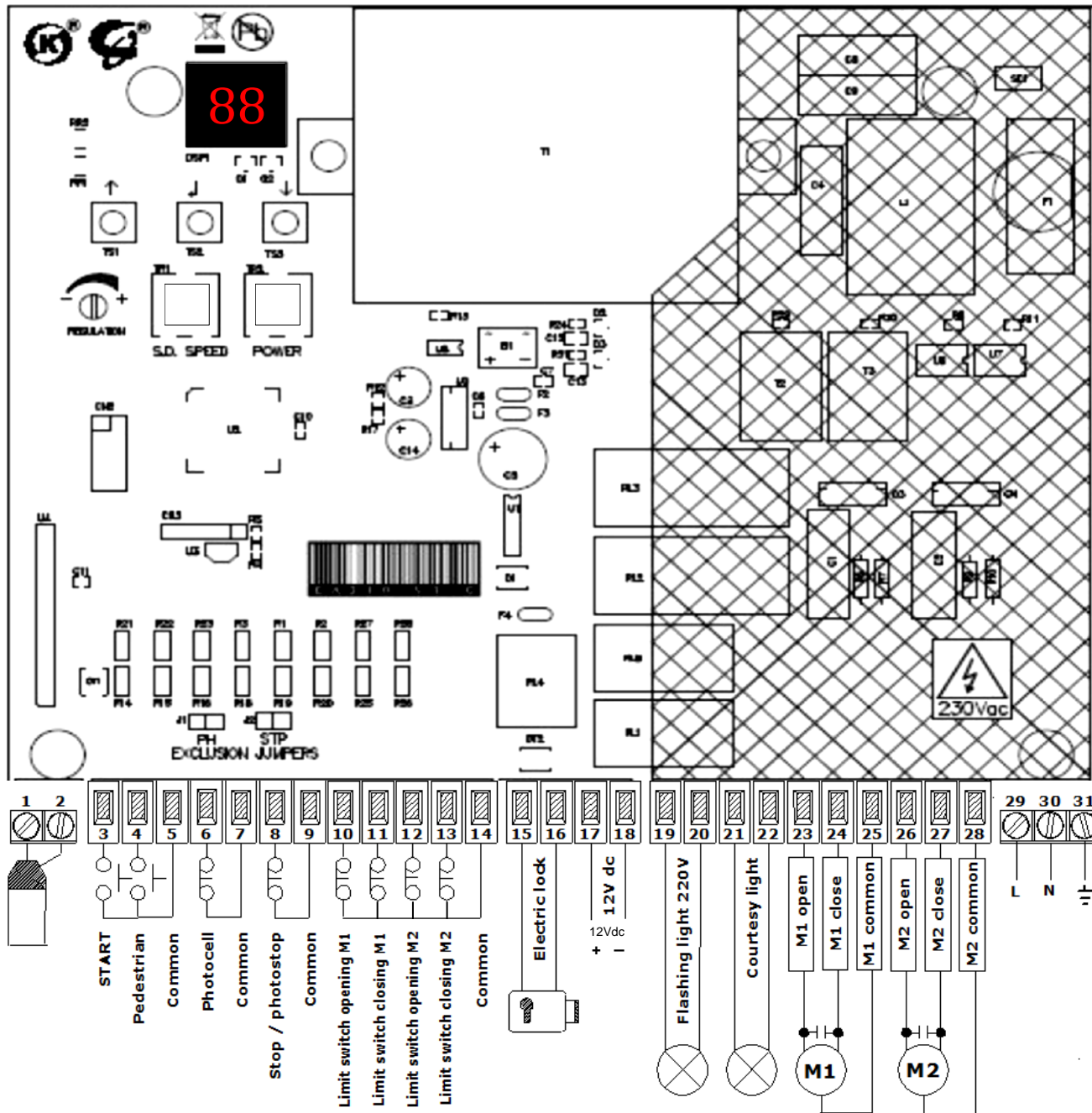

1	Antena
2	Scutul antenei
3	Intrare Start (NO) Deschide poarta
4	Start Pietonal in. (NO) Deschide doar motorul 2
5	Comun
6	Intare fotocelule (NC) Daca automatizarea este in pauza si exista un obstacol in dreptul fotocelulelor timpul de pauza se prelungeste cu timpul implicit. In timpul inchiderii: inverseaza directia motoarelor
7	Comun
8	Intrare Stop/Fotostop (NC) Daca automatizarea este in pauza si exista un obstacol in dreptul fotocelulelor timpul de pauza se prelungeste cu timpul implicit. In timpul inchiderii: inverseaza directia motoarelor In timpul deschiderii: opreste motoarele si asteapta pana cand contactul redevine inchis
9	Comun
10-11	Comutatorul de limita al motorului 1 (NC) Daca ambele intrari sunt deconectate, dezactiveaza intrerupatoarele de limita pentru acest canal
12-13	Comutatorul de limita al motorului 2 (NC) Daca ambele intrari sunt deconectate, dezactiveaza intrerupatoarele de limita pentru acest canal
14	Comun
15-16	Iesire yala electromagnetica 12Vac 1A
17-18	Iesire de alimentare auxiliara 12Vdc 400mA
19-20	Iesire sirena 230Vac 100W
21-22	Iesire lampa de veghe 230Vac 100W
23-25	Iesire motor 1, 230Vac 750W
26-28	Iesire motor 2, 230Vac 750W
29-30	Intrare alimentare 230V
31	Intrare impamantare
J1	Jumper excludere fotocelule – NB daca fotocelulele sunt utilizate, scoateti jumperul
J2	Jumper excludere fotostop – NB daca fotostop este utilizat, scoateti jumperul
TR1	Incetinirea vitezei
TR2	Cuplul motorului
TS1-TS3	Butoane sus/jos
TS2	Buton enter
DSP	Afisaj
CN7	Intrare alimentare 230Vac
F1	Iesirile de siguranta 230Vac, 5A Fast

Stare inițială

Când unitatea de comandă așteaptă un ciclu de deschidere sau închidere sau când este în pauză, starea intrărilor este afișată ca diagrama următoare.

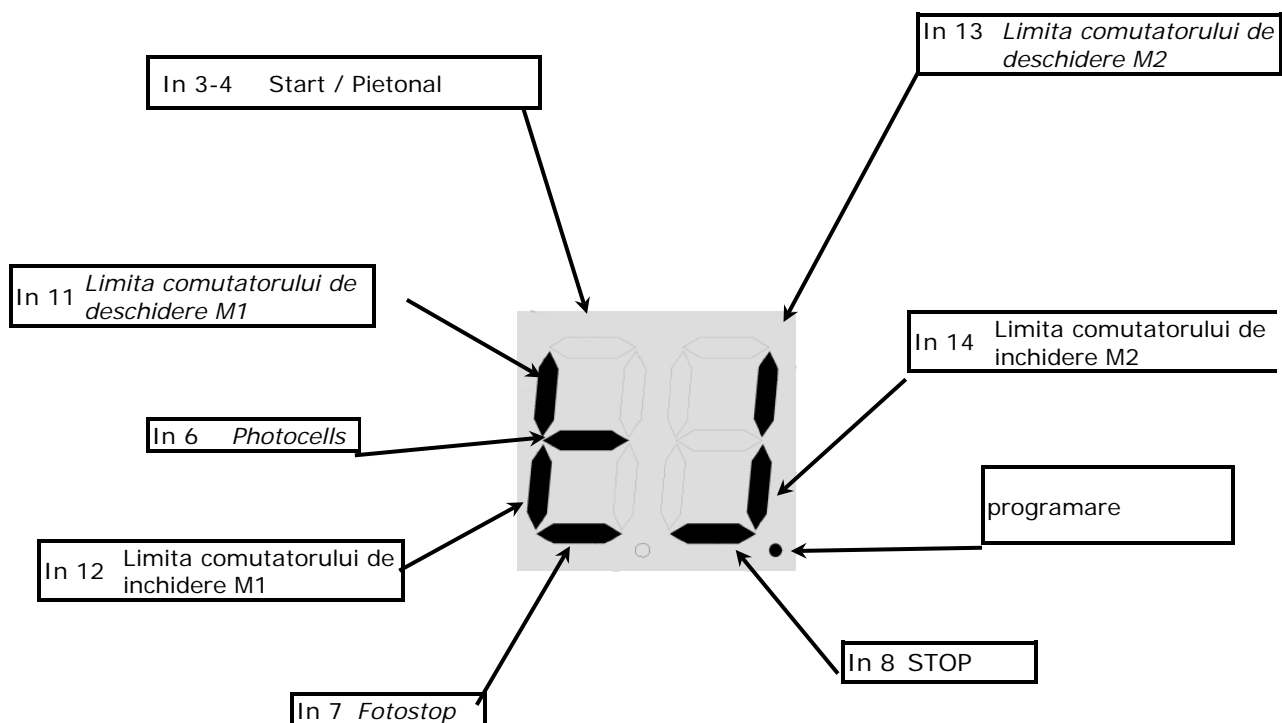

TR1 Regulatorul de incetinire miceste viteza.

TR2 Potentiometrul reglează puterea motorului. Atenție: în primele 2 secunde după pornire, fiecare motor împinge la 100% din putere (Boost power).

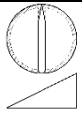
Mai incet		Mai repede
TR1 Incetinire viteza		

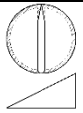





Impinge mai putin		Impinge mai mult
TR2 Puterea motoarelor		

UTILIZAREA BUTOANELOR SUS / JOS DIN MENU PENTRU PROGRAMARE

Programarea funcțiilor unității de comandă se face într-un meniu special de configurare, la care puteți accesa și unde puteți deplasa prin tastele JOS, MENU și SUS aflate sub afișaj.

Meniul de configurare constă într-o listă de elemente configurabile; pe ecran se afișează elementul selectat.

- Apăsând DOWN, veți trece la următorul element
- Apăsând UP, veți reveni la elementul anterior
- Prin apăsarea simultană a butoanelor sus și jos, ieșiți din element
- Apăsând MENU, puteți vizualiza valoarea curentă a elementului selectat și, eventual, îl puteți schimba.

 TS1	 TS2	 TS3
		
UP	ENTER	DOWN

Există 2 meniuri principale:

- **PROGRAMARE DE BAZĂ (MENU DE BAZĂ)**: se afișează numai parametrii utili pentru o programare de bază.

- **PROGRAMARE AVANSATĂ (MENU AVANSAT)**: se afișează parametrii meniului avansat.

Meniul de bază pentru programare

Apăsați ENTER timp de cel puțin 1 secundă. pentru a intra în meniul de bază. 5n se afișează pe ecran, cu butoanele sus / jos este posibilă selectarea altor funcții ale acestui meniu.

Pentru a ieși din acest meniu, selectați ieșirea (EX) sau apăsați simultan butoanele sus și jos. După 2 minute fără acțiuni, unitatea de control se iese din acest meniu.

HARTA MENIULUI DE BAZA

	5n	Detectarea obstacolelor	←	↕ 0-5 ←
--	----	-------------------------	---	---------

Sensibilitatea detectării de obstacole 5n:

Selectați sensibilitatea detectării obstacolelor la viteză normală

0: Dezactivat

1: Mai sensibil

5: Mai puțin sensibil

oL	Logica de operare	← ↕	5T	Step by step.
			At	Inchidere automata cu functie stop.
			CD	Inchidere automata pentru functia condominiu.
			EX	IESIRE sau apasare simultana butoane ↕
LC	Invatarea de transmitatorilor radio	← ↕	C1	Invatare transmitator pe canalul 1
			C2	Invatare cod pentru deschidere pietonala
			LL	Invatare cod pentru lumina de veghe

		NOTA: De fiecare data cand se invata un cod, pe display va aparea pentru un timp pozitia din memorie	
		rt	Stergere cod pentru transmitator*
		rn	Stergere cod cu numar memorie*
		ra	Stergere toti transmitatorii*
		EX	IESIRE sau apasare simultana ↓↑

Toti transmitatorii (telecomenzile) se programeaza pe canalul 1(C1) pentru deschidere auto. Pentru deschidere pietonala folositi canalul 2 (C2) si alt buton de pe telecomanda.

* RT: Stergere cod pentru transmitator, codul va fi sters, pe display va aparea "OK" pentru un timp, daca operatiunea a fost efectuata cu succes.

Rn: Stergere cod cu numar memorie, selectare numar memorie pentru a fi sters si confirmare cu tasta ENTER.

Ra: Stergere toti transmitatorii din memorie. Pentru a sterge toate codurile selectari RA si apasati enter, apoi confirmati cu Y5.

↓↑

LT	Invatare program de functionare	← ↓↑	AU	Procedura de invatare automata.
			MN	Procedura de invatare manuala.
			EX	EXIT sau apasare simultana taste ↓↑

LT Invatare cursa de functionare a porti:

 **Atenție:** Înainte de a începe procesul de învățare, poarta trebuie să fie deschisă pentru a proceda automat, sau trebuie închisă pentru a face procedura manuală. Utilizați funcția "om mort" sau folosiți cheile pentru deblocare manuala pentru a pune poarta în poziția corectă.

Selectați **LT** în meniul de bază și apăsați enter. Apoi selectați modul de învățare cu butoanele sus / jos.

au: procedură de învățare automată. (este posibila doar cu limitatori de cursa electronici. Nu sunt inclusi in pachet)

MN: Procedură de învățare manuală.

Pentru a ieși din acest meniu, selectați EX sau apăsați simultan sus / jos.

AU Procedura de învățare automată a cursei de funcționare a porți:

 pentru a face această procedură, pregătiți cel puțin un transmitător în memorie. În această procedură, toate intrările de siguranță sunt dezactivate. **Această procedură se poate memora doar cu ajutorul unor limitatori de cursă electronici (nu sunt în colet/ Se achiziționează separat.) Dacă nu aveți limitatorii de cursă electronici vă rugăm să programați poarta manual.**

Portile se închid, între timp cursa este învățată. Dacă un singur motor este instalat, conectați doar motorul 2 și activați această funcție în meniul avansat.

Dacă sunt instalate limitatoarele electronice de cursă (LO1,2 - LC1, 2), unitatea de comandă învață automat cursa portilor.

MN Procedura de învățare manuală a programului de funcționare:

 **Atenție:** pentru a face această procedură, pregătiți cel puțin un transmitător în memorie. În această procedură, toate intrările de siguranță sunt dezactivate. Pentru o programare corectă în modul de mai jos vă rugăm să apăsați aproximativ 1 secundă de fiecare dată pe butonul înrolat pe telecomandă.

Se pornește programarea cu porțile închise. Se activează programarea manuală din meniu. (Meniul LT, apoi MN)

Ambele porți încep să se deschidă. Când porțile ajung la capăt de cursă se acționează oprirea lor din butonul înrolat pe telecomandă.

Se acționează din nou telecomandă pentru a porni închiderea. Va începe să funcționeze motorul numărul 2, apoi la intervalul dorit (aprox 3 secunde, în funcție de cum doriți să faceți defazajul portilor) se apăsa din nou pe telecomandă pentru a acționa motorul numărul 1.

Când motorul 2 se apropie de finalul cursei se acționează din nou telecomandă pentru a seta momentul de încetinire a portilor. Apoi se apăsa încă odată pentru a seta momentul de încetinire a motorului 1.

Când amândouă portile ajung la finalul cursei (închise) se acționează din nou telecomandă pentru a programa momentul de închidere a portilor.

Din acest moment poarta este programata. Dacă nu sunteți multumimți de cursa memorata se poate relua programarea urmând pasii initiali.

Ulterior puteți regla forța și viteza portilor din potentiometrele de pe placa.

5P	Setati timpul de pauza	←	↕	0 – 99
		↕	EX	EXIT sau apasati simultan ↕

5P Setare timp de pauza:

Utilizați butoanele sus / jos pentru a seta timpul de pauză între 0 și 99 de secunde. Apăsați pe Enter pentru a confirma. Pentru a ieși fără modificări, apăsați simultan săgetile sus / jos.

Atenție, stabilirea unei perioade de pauză nu permite închiderea automată, consultați capitolul "OL Placa de baza" pentru a activa această funcție.

DM	Modul „om mort”	← ↕	O1	Deschide motor 1
			C1	Inchide motor 1
			O2	Deschide motor 2
			C2	Inchide motor 2
			EX	EXIT sau aparati simultan ↕

DM Modul „om mort”:

Selectând acest meniu, este posibil să controlați fiecare motor în modul „om mort”. Împingeți în sus și în jos pentru a selecta unul dintre următoarele elemente:

O1 Deschidere motor 1

C1 Inchidere motor 1

O2 Deschidere motor 2

C2 Inchidere motor 2

EX Iesire Tineti butonul ENTER apasat pentru a porni motorul selectat in modul „om mort”.

EX	<i>Iesire</i>
-----------	---------------

Învățarea automata a transmițătorilor:

Este posibil să înveți transmițătorii rapid fără a utiliza meniul de bază. Pentru a introduce un nou transmițător transmiteți de 3 ori cu noua telecomandă, efectuând o pauză de cel puțin 1 secundă între fiecare transmisie. Apoi transmite 3 ori cu un emițător deja în memorie. Apoi din nou cu cel nou. Când se face programarea, lampa palpaie o dată.

 **Atentie:** funcția trebuie să fie activată, consultați "meniul avansat" - transmițătoare de învățare automată. Codul nou are același canal ca cel utilizat pentru inserarea acestuia.

Detecția obstacolelor

 **Atentie:** Detectarea obstacolelor necesită o poartă corect instalată, fără puncte de rezistență, fără defecte ale balamalelor, iar motoarele nu trebuie să fie copleșite (poarta prea grea pentru motor).

Atentie:

PENTRU ACTIVAREA DETECTĂRII OBSTACOLULUI AVEȚI NEVOIE DE ÎNDEPLINIREA COMPLETĂRII PROGRAMĂRII ÎN MOD AUTOMAT SAU MANUAL

Setați variatorul de putere TR2 al motorului la maxim în sensul acelor de ceasornic și lăsați poarta să funcționeze, dând o comandă START (și prin radio), odată ce aceasta funcționează timp de cel puțin 2 secunde (BOOST), reduceți lent cuplul până când poarta se inversează. Acum rotiți în sensul acelor de ceasornic TR2 1/8 și testați puterea porții.

Atentie:

Pentru primele 2 secunde de la pornire (boost) și în primele două secunde ale fazei de mișcare lentă, poarta ignoră detectarea obstacolelor.

HARTA MENIU AVANSAT

MENIU AVANSAT PROGRAMARE PLACA DE BAZA

Apăsăți butonul ENTER până când afișajul este afișat TM. Cu sus / jos este posibil să selectați toate elementele din acest meniu.

Pentru a ieși din acest meniu, selectați EX sau apăsați simultan sus / jos. După 2 minute fără acțiuni, unitatea de control se iese din acest meniu.

	TM	Meniu orar de functionare		T1	Orar de functionare motor 1	 0 - 99
				51	Incetinire timp pornire motor 1	
				T2	Orar de functionare motor 2	
				52	Incetinire timp pornire motor 2	
				DO	Intarziere deschidere motor	
				DC	Intarziere inchidere motor	
				TC	Timp lampa de veghe x10sec.	
				TL	Timp activare yala electromagnetica	
				EX	IESIRE sau apati simultan	

↓

5G	Mod poarta singulara		Y5	←	Un singur MOTOR- DA
			NT	←	Un singur MOTOR - NU
			EX	←	EXIT sau apasati simultan

5G Modul pentru o singura poarta:

În acest meniu este posibil să se verifice sau să se stabilească dacă poarta funcționează în modul cu un singur motor (motorul 2)



D2	Setari implicite		Y5	Revenire la setarile din fabrica.
			NT	Mentinere parametri configurati.
			EX	EXIT sau apasati simultan



RC	Eliberare cuplu de deplasare		Y5	Activare eliberare cuplu de deplasare
			NT	Dezactivare eliberare cuplu de deplasare
			EX	EXIT sau apasati simultan

RC Eliberare cuplu de deplasare:

Prin activarea acestei funcții, motoarele inversează o anumită direcție pentru a elibera cuplul la sfârșitul cursei.

↓↑

AR	Invatarea automata a transmitatorilor	← ↓↑	Y5	Activare
			NT	Dezactivare
			EX	EXIT sau apasati simultan ↓↑

AR Activare invatarea automata a transmitatorilor:

Activând această funcție este posibilă introducerea unor transmițătoare noi fără a accesa meniul de bază. Consultați "Învățarea automată a transmițătorilor"

↓↑

C5	Recul yala	← ↓↑	Y5	Activare
			NT	Dezactivare
			EX	EXIT sau apasati simultan ↓↑

C5 Activare recul yala:

În acest meniu puteți activa cursa de la început pentru a debloca yala electromagnetica și cursa finală pentru a o bloca.

↓↑

55	Pornirea usoara	← ↓↑	Y5	Activare
			NT	Dezactivare
			EX	EXIT sau apasati simultan ↓↑

55 Pornirea usoara:

În acest meniu puteți activa pornirea ușoară de 1 secundă când motorul pornește.

↓↑

P5	Mod Fotostop	← ↓↑	Y5	Activare
			NT	Dezactivare
			EX	EXIT sau apasati simultan ↓↑

P5 Mod Fotostop:

Daca este selectat DA (Y5), intrarile de oprire opereaza ca fotostop.

↓↑

b1	Mod palpaire		Y5	Palpaie
----	--------------	--	-----------	---------

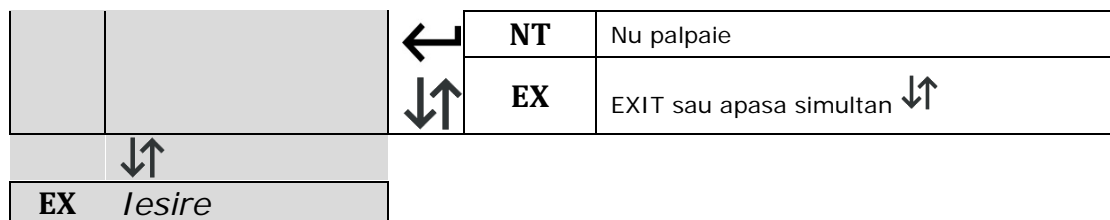

TABEL MENIU DE BAZA

DISPLAY	DESCRIERE	DISPLAY	DESCRIERE	IMPLICIT	DATE
5n	<i>Detectie obstacol</i>	00-05		03	
oL	<i>Placa de baza</i>	5t	<i>Pas cu pas</i>	St	
		At	<i>Inchidere automata cu functia stop.</i>		
		cd	<i>Inchidere automata Condominiu neintreruptibil</i>		
		EX	<i>IESIRE</i>		
Lc	<i>Invatare / stergere coduri transmitatori</i>	c1	<i>Invatare transmitator pe canal 1</i>		
		c2	<i>Invatare transmitator pe canal 2</i>		
		rt	<i>Sterge coduri</i>	YS	
		EX	<i>IESIRE</i>		
Lt	<i>Invatare orar de functionare</i>	Au	<i>Procedura de invatare automata</i>		
		Mn	<i>Procedura de invatare manuala</i>		
		EX	<i>IESIRE</i>		
5P	<i>Setare timp de pauza</i>	0"-99		10 sec	
dM	<i>Mod „om mort”</i>	o1	<i>Deschidere motor 1</i>		
		c1	<i>Inchidere motor 1</i>		
		o2	<i>Deschidere motor 2</i>		
		c2	<i>Inchidere motor 2</i>		
		EX	<i>IESIRE</i>		
EX	<i>IESIRE</i>				

TABEL MENIU AVANSAT

DISPLAY	DESCRIERE	DATE	DESCRIERE	IMPLICIT	DESCR
tM	<i>Meniu orar de functionare</i>	t1	Orar functionare motor1	30 sec	
		51	Inetinire timp de pornire motor1	20 sec	
		t2	Orar funtionare motor2	30 sec	
		52	Inetinire timp de pornire motor2	20 sec	
		do	Intarziere deschidere motor	02 sec	
		dc	Intarziere inchidere motor	05 sec	
		tc	Timp lampa de veghe x 10sec.		
		tL	Timp activare yala electromagnetica	02 sec	
		EX	IESIRE		
5G	Mod motor singular	Y5	Da		
		nt	Nu	nt	
		EX	IESIRE		
d2	Setari implicite	Y5	Da		
		nt	Nu		
		EX	IESIRE		
rc	<i>Deschidere cuplu de deplasare</i>	Y5	Da		
		nt	Nu	nt	
		EX	IESIRE		
Ar	Activare invatare automata a transmitatorilor	Y5	Da	Y5	
		nt	Nu		
		EX	IESIRE		
LP	<i>Activare mod baterie slaba</i>	Y5	Da		
		nt	Nu	nt	
		EX	IESIRE		
C5	Activare kickback stroke	Y5	Da		
		nt	Nu	nt	
		EX	IESIRE		
55	<i>Soft start</i>	Y5	Da		
		nt	Nu	nt	
		EX	IESIRE		
P5	Mod Fotostop	Y5	Da		
		nt	Nu	nt	
		EX	IESIRE		
bl	<i>Mod palpait</i>	Y5	Palpait	Y5	
		nt	Fara palpait		
		EX	IESIRE		

EX	IESIRE				
----	--------	--	--	--	--

TABEL LOGICA DE OPERARE

5t pas cu pas					
FAZA	COMANDA				
	Start	Pietonal	Fotocelula	Fotostop	Stop
INCHIS	Se deschide	Se deschide	Ignorata	Se opreste	Stop
IN DESCHIDERE	Se opreste	Se opreste	Ignorata	Se opreste si asteapta eliberarea	
DESCHIS	Se inchide	Se inchide	Ignorata	Se opreste	
IN INCHIDERE	Se opreste	Se opreste	Se intoarce	Se opreste, asteapta eliberarea	
STOP	Ignorat	Ignorat	Ignorat	Ignorat	

AT Inchidere automata					
FAZA	COMANDA				
	Start	Pietonal	Fotocelula	Fotostop	Stop
INCHIS	Se deschide	Se deschide	Ignorata	Se opreste	Stop
IN DESCHIDERE	Se opreste	Se opreste	Ignorata	Se opreste si asteapta eliberarea	
DESCHIS	Se inchide	Se inchide	Ignorata	Se opreste	
IN TIMPUL PAUZEI	Iesire pauza	Iesire pauza	Reincarca timpul	Reincarca timpul	
IN INCHIDERE	Se opreste	Se opreste	Se intoarce	Se opreste, asteapta eliberarea	
INCHIS	Ignorat	Ignorat	Ignorat	Ignorat	-

cd Mod condominiu					
FAZA	COMANDA				
	Start	Pietonal	Fotocelula	Fotostop	Stop
INCHIS	Se deschide	Se deschide	Ignorat	Se opreste	Stop
IN DESCHIDERE	Ignorat	Ignorat	Ignorat	Se opreste si asteapta eliberarea	
DESCHIS	Ignorat	Ignorat	Ignorat	Se opreste	
IN TIMPUL PAUZEI	Reincarca timpul	Reincarca timpul	Reincarca timpul	Reincarca timpul	
IN INCHIDERE	Inversare	Ignorat	Inversare	Se opreste si asteapta eliberarea	
OPRIRE	Ignorat	Ignorat	Ignorat	Ignorat	-

DIAGNOSTIC SI PROBLEME

Placa de baza are un software capabil sa faca auto-diagnoza pentru a identifica problemele. Odata de apare o problema, pe display va apare un cod in mod alternativ cu starea comenzii.

Cod eroare	Problema si eventuala solutie
E1	<i>Eroare de alimentare. Trimiteti placa in service..</i>
E2	<i>Obstacol detectat in ciclul precedent. Verificati ca poarta este libera si nu exista nici un obstacol in calea ei.</i>
E3	<i>Fotocelulele sau fotostopul obstructionate pentru mai mult de 2 minute. Poarta nu incepe sa se miste si lampa de semnalizare ar putea fi fixata. Verificati ca fotocelulele si fotostopul sa nu fie obstructionate si verificati daca au intrat insecte in acestea. Verificati cablarea catre aceste dispozitive.</i>
E4	<i>Functia Stop performeaza de mai mult de 2 minute. Verificati cablarea catre dispozitivul de urgenta. Daca nu exista nici un dispozitiv de urgenta instalat, derulati aceasta intrare cu cea comuna.</i>

13. Certificat de conformitate **placă de bază**

Producatorul declara ca placa de baza respectă următoarele directive:

- 2006/95/CE privind tensiunea joasa.
- 2004/108/CE compatibilitatea electromagnetica.

Importator oficial – Atu Tech

Produse in Castiglione delle Stiviere (Mn) Italy